

ECOZONE PLÉNUMKIT ECOZONE RADIO



Le PLENUMKIT ECOZONE RADIO avec volets motorisés dispose d'une parfaite adaptation aux unités gainables Mitsubishi Heavy Industries. Le PLENUMKIT ECOZONE RADIO est la solution idéale pour le zoning des unités intérieures gainables en monosplit ou multisplit Inverter et DRV KX grâce à son unité de contrôle radio 100-CPNRY000. Une installation simple, réalisée avec des gaines flexibles calorifugées et une régulation précise de la température des pièces rendra votre installation confortable et économe.

CARACTÉRISTIQUES

Volets motorisés isolés: \varnothing 200 mm.

Contrôle intelligent jusqu'à 8 zones indépendantes en température.

L'unité de gestion NOVAPLUS RADIO (100-CPNRY000), est chargée de la gestion du système entre les commandes ECOZONE RADIO et la régulation du gainable.

En fonction du plénum (nombre de volets) et de l'unité intérieure à contrôler, la pression acoustique peut varier: \pm 3 dB et la perte de charge peut varier de 5 à 15 Pa.

Pour les plénums P60-71 et P100-140, un piquage latéral (installé d'origine) devra être utilisé pour une décharge proportionnelle.

Possibilité de gérer plusieurs zones sur le même thermostat.

Communication Modbus disponible d'origine RS485.

Module WiFi pour les communications avec le cloud KOOLNOVA prise en charge des connexions des normes 802.11 b /g/n. Sécurité Modes cryptés WPA / WPA2 et WEP/ AES.

SPÉCIFICATIONS TECHNIQUES

V.IN: 100~277 VAC 50/60 Hz

I.IN. max: 0,45 Amp

Capacité de charge AC: 10A/277 VAC

Capacité de charge DC: 10A/30 VDC

Résistance au feu: Euroclasse A2-s1, d0

Norme EN 13501-1 EN 15715

Poids maximum: 23 Kg

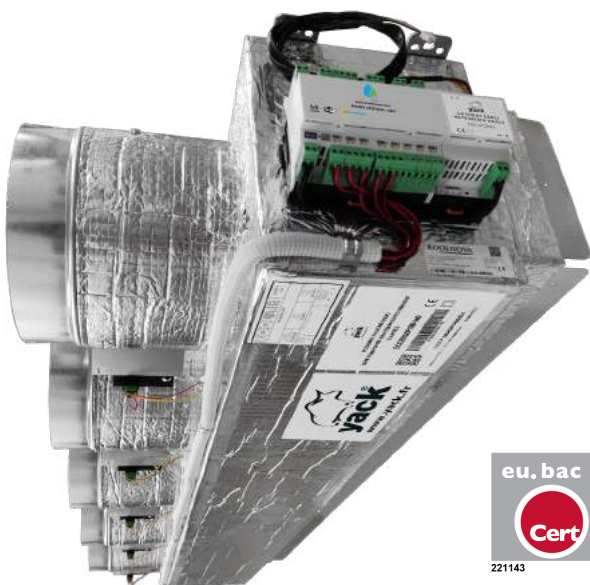

PLENUM MOTORISÉ

N° DE REGISTRES	2/3	4	5	6	7	8
DIMENSIONS KN L (mm)	990	1200	1570	1788	2060	2330
H (mm)	250	250	250	250	250	250
W (mm)	493	493	493	493	493	493
POIDS (kg)	10 \pm 1	12 \pm 1	13 \pm 1	19 \pm 1	21 \pm 1	23 \pm 1

PLAN ET DIMENSIONS

DIMENSIONS EN MM.

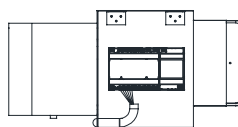
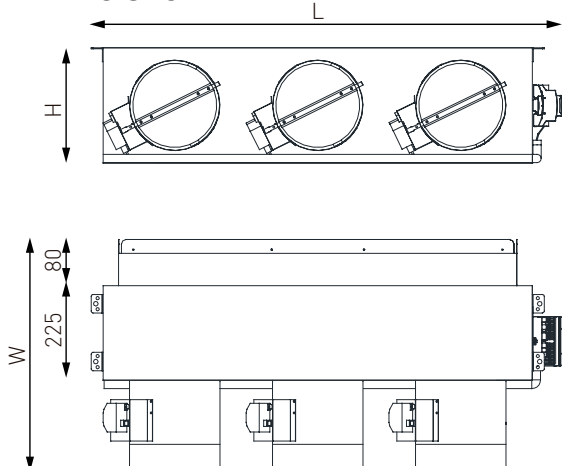

Compatibilité Gamme Mitsubishi Heavy Industries

UNITÉS INTÉRIEURES	NOMBRE DE ZONES À GÉRER	RÉFÉRENCES ARTICLES		
		PLÉNUMKIT ECOZONE RADIO	PACK THERMOSTATS ECOZONE RADIO* NOIR / BLANC	
FDUM40-50VH	2 ZONES	EZR2240-50-1	ECOZR22T	ECOZR22T-B
FDUM22-56KXE6F	3 ZONES	EZR3240-50-1	ECOZR32T	ECOZR32T-B
FDU45-56KXE6F	4 ZONES	EZR4240-50-1	ECOZR42T	ECOZR42T-B
FDUM60-71VH FDU71VH FDUM-FDU71-90KXE6F	3 ZONES	EZR32P60-71-1	ECOZR32T	ECOZR32T-B
	4 ZONES	EZR42P60-71-1	ECOZR42T	ECOZR42T-B
	5 ZONES	EZR52P60-71-1	ECOZR52T	ECOZR52T-B
	6 ZONES	EZR62P60-71-1	ECOZR62T	ECOZR62T-B
FDUM-FDU100-140VH FDUM-FDU112-160KXE6F	7 ZONES	EZR72P60-71-1	ECOZR72T	ECOZR72T-B
	4 ZONES	EZR42P100-140-1	ECOZR42T	ECOZR42T-B
	5 ZONES	EZR52P100-140-1	ECOZR52T	ECOZR52T-B
	6 ZONES	EZR62P100-140-1	ECOZR62T	ECOZR62T-B
FDUM-FDU112-160KXE6F	7 ZONES	EZR72P100-140-1	ECOZR72T	ECOZR72T-B
	8 ZONES	EZR82P100-140-1	ECOZR82T	ECOZR82T-B

*Pour les packs SMART RADIO, contactez votre commercial.