

ECOZONE PLÉNUMKIT ECOZONE FILAIRE

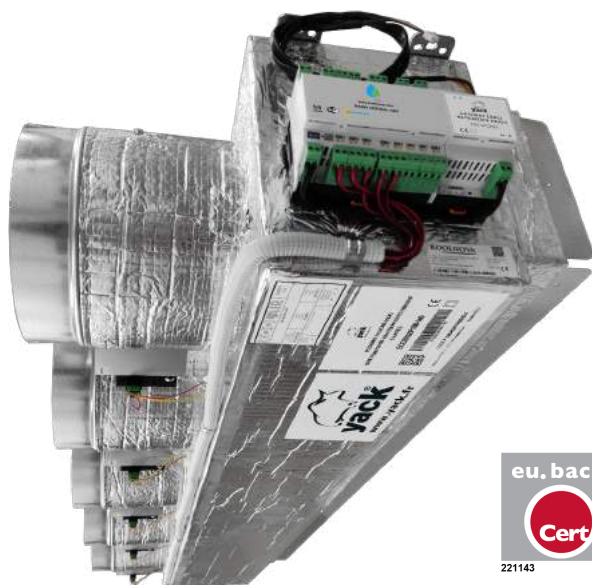

Le PLÉNUMKIT ECOZONE FILAIRE avec volets motorisés dispose d'une parfaite adaptation aux unités gainables Mitsubishi Heavy Industries. Le PLÉNUMKIT ECOZONE FILAIRE est la solution idéale pour le zoning des unités intérieures gainables en monosplit ou multisplit Inverter et DRV KX grâce à son unité de contrôle filaire 100-CPNCY000. Une installation simple, réalisée avec des gaines flexibles calorifugées et une régulation précise de la température des pièces rendra votre installation confortable et économe.



PLENUM MOTORISÉ

N° DE REGISTRES		2/3	4	5	6	7	8
DIMENSIONS KN (mm)	L	990	1200	1570	1788	2060	2330
	H	250	250	250	250	250	250
	W	493	493	493	493	493	493
POIDS (kg)		10±1	12±1	13±1	19±1	21±1	23±1

PLAN ET DIMENSIONS

DIMENSIONS EN MM.

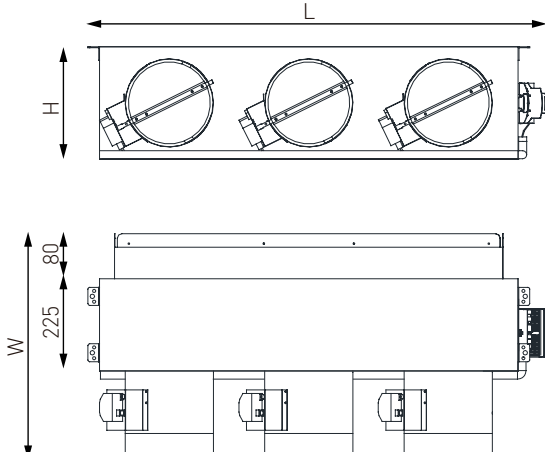

CARACTÉRISTIQUES

Volets motorisés isolés: \varnothing 200 mm.

Contrôle intelligent jusqu'à 8 zones indépendantes en température.

L'unité de gestion NOVAPLUS FILAIRE (100-CPNCY0), est chargée de la gestion du système entre les commandes ECOZONE FILAIRE et la régulation du gainable.

En fonction du plénum (nombre de volets) et de l'unité intérieure à contrôler, la pression acoustique peut varier: \pm 3 dB et la perte de charge peut varier de 5 à 15 Pa.

Pour les plénums P60-71 et P100-140, un piquage latéral (installé d'origine) devra être utilisé pour une décharge proportionnelle.

Possibilité de gérer plusieurs zones sur le même thermostat.

Communication Modbus disponible d'origine RS485.

Module WiFi pour les communications avec le cloud KOOLNOVA prise en charge des connexions des normes 802.11 b /g/n. Sécurité Modes cryptés WPA / WPA2 et WEP/ AES.

SPÉCIFICATIONS TECHNIQUES

V.IN: 100~277 VAC 50/60 Hz

I.IN. max: 0,45 Amp

Capacité de charge AC: 10A/277 VAC

Capacité de charge DC: 10A/30 VDC

Résistance au feu: Euroclasse A2-s1, d0

Norme EN 13501-1 EN 15715

Poids maximum: 23 Kg

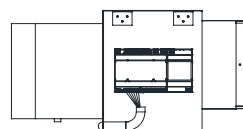

Compatibilité Gamme Mitsubishi Heavy Industries

UNITÉS INTÉRIEURES	NOMBRE DE ZONES À GÉRER	RÉFÉRENCES ARTICLES		
		PLÉNUMKIT ECOZONE FILAIRE	PACK THERMOSTATS ECOZONE FILAIRE NOIR / BLANC	
FDUM40-50VH	2 ZONES	EZF2240-50-1	ECOZF22T	ECOZF22T-B
FDUM22-56KXE6F	3 ZONES	EZF3240-50-1	ECOZF32T	ECOZF32T-B
FDU45-56KXE6F	4 ZONES	EZF4240-50-1	ECOZF42T	ECOZF42T-B
FDUM60-71VH	3 ZONES	EZF32P60-71-1	ECOZF32T	ECOZF32T-B
	4 ZONES	EZF42P60-71-1	ECOZF42T	ECOZF42T-B
	5 ZONES	EZF52P60-71-1	ECOZF52T	ECOZF52T-B
FDUM-FDU71-90KXE6F	6 ZONES	EZF62P60-71-1	ECOZF62T	ECOZF62T-B
	7 ZONES	EZF72P60-71-1	ECOZF72T	ECOZF72T-B
FDUM-FDU100-140VH	4 ZONES	EZF42P100-140-1	ECOZF42T	ECOZF42T-B
	5 ZONES	EZF52P100-140-1	ECOZF52T	ECOZF52T-B
	6 ZONES	EZF62P100-140-1	ECOZF62T	ECOZF62T-B
FDUM-FDU112-160KXE6F	7 ZONES	EZF72P100-140-1	ECOZF72T	ECOZF72T-B
	8 ZONES	EZF82P100-140-1	ECOZF82T	ECOZF82T-B